

Reservdelar K.T.S Balspjut med bultade plattor för fästen Svetsade fästörön på ramen nr 1 utgår bakplattor nr 2

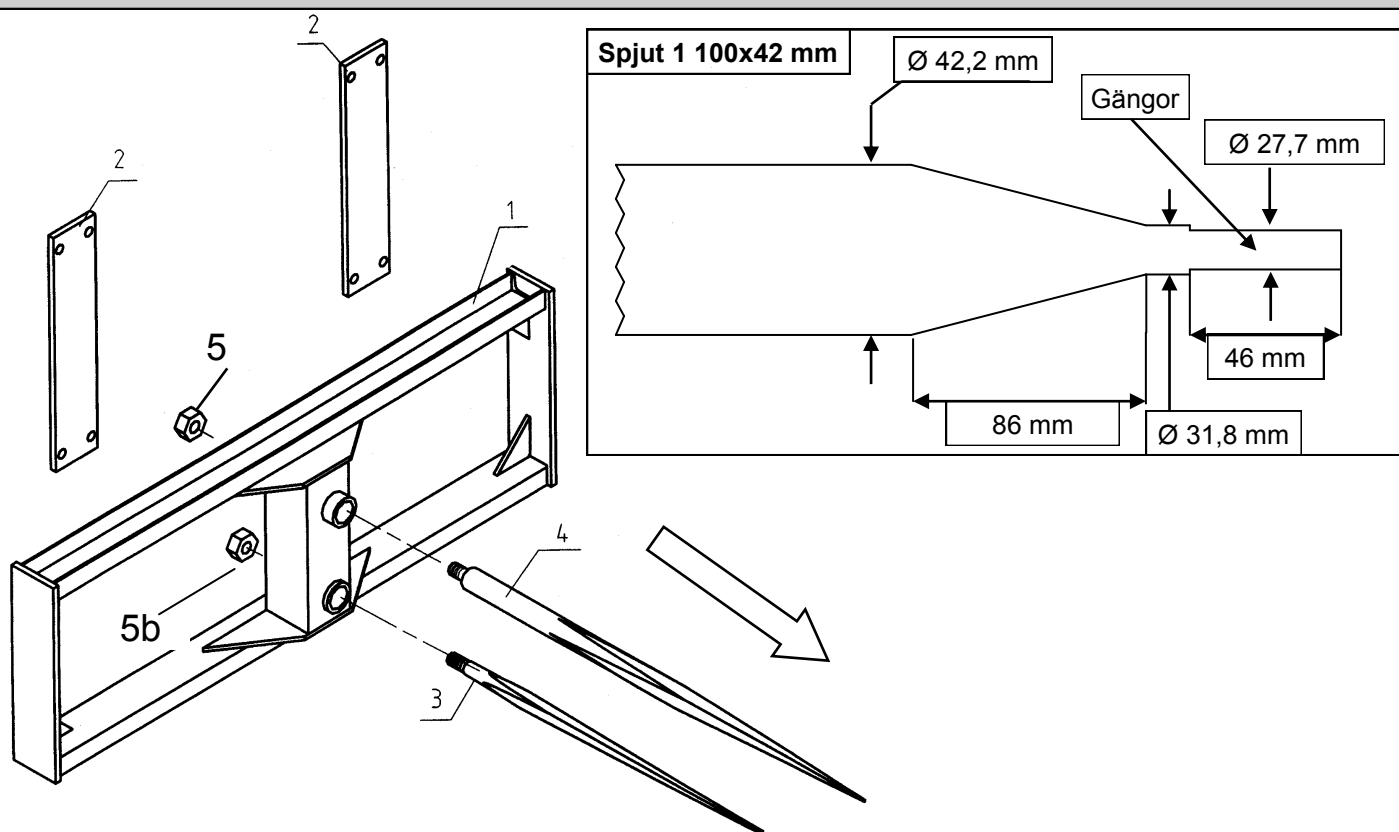

Nr i skiss	Del nr	Antal	Benämning
1	KTS499	1	Ram
2	BJ 75300 00 04	2	Platta
3	KTS507	1	Spjut 800x37 mm
4	KTS508	1	Spjut 1 100x42 mm
5	M28x1,5	1	Mutter för 42 mm-spjut
6	M22x1,5	1	Mutter för 37 mm-spjut
7	KTS52042	1	Svetskona för 42 mm-spjut
8	KTS52080	1	Svetskona för 37 mm-spjut

På äldre K.T.S Balspjut finns det monterat smalare spjut. Det ersätts med KTS508 + svetskona

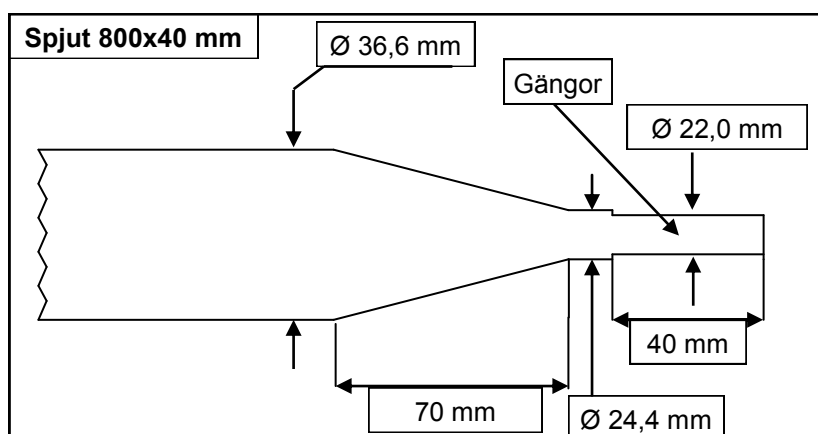

Ring till K.T.S Maskiner

Vi är till för att hjälpa Dig

www.kts.se info@kts.se

Sida 1

IB2000h
2012-01-10

Försäljning	019 – 58 50 10
Reservdelar	019 – 58 50 10
Service	019 – 58 50 10
Fax	019 – 57 42 33